

UWAGA! Ościeżnica regulowana jak i cały system przesuwny powinien być montowany w pomieszczeniach z wykończonymi ścianami i podłogami (malowanie, tapetowanie, kafelkowanie, układanie paneli podłogowych Classen, wykładzin itp.). Maksymalna wilgotność pomieszczeń nie może przekraczać 70%. Nie należy montować ościeżnicy regulowanej jak i całego systemu maskownic na świeżo wymurowanym lub otynkowanym murze. Przed montażem należy sprawdzić wszystkie elementy ościeżnicy regulowanej - tunel jak i kompletnego systemu przesuwne pod kątem występowania wad jakościowych oraz wymiarowych (np. szerokość i wysokość skrzydła drzwiowego przesuwne). Zamontowane elementy z widocznymi wadami nie podlegają reklamacji. Przy montażu nie zaleca się stosowania taśm malarskich pokrytych warstwą kleju kauczukowego. Taśmę malarską należy usunąć do 2 godzin od jej naklejenia.

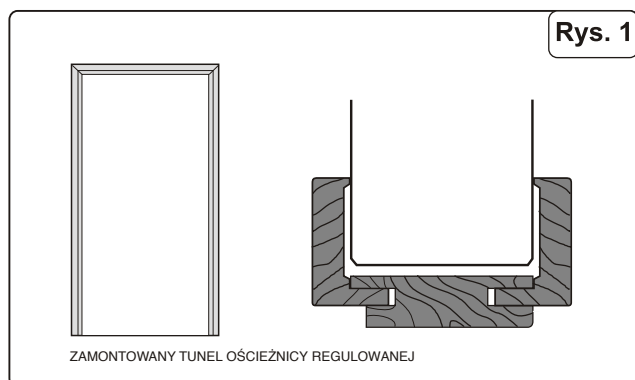

Rys. 1

1. Zamontować tunel ościeżnicy regulowanej według instrukcji montażu załączonej w opakowaniu.

2. Narysuj przy pomocy długiej poziomicz linię poziomą wzdłuż górnej krawędzi opaski ościeżnicy, która stanowić będzie poziom zamocowania uchwytów podtrzymujących szynę systemu przesuwne.

3. Belkę odbojową SP-EBO osadź na pionowej opasce ościeżnicy regulowanej i przy pomocy kołków montażowych (minimum 4 sztuki) zamontuj do ściany. (Rys.2) uprzednio przewiercając belkę i opaskę tunelu wiertłem 6 mm w miejscach montażu kołków.

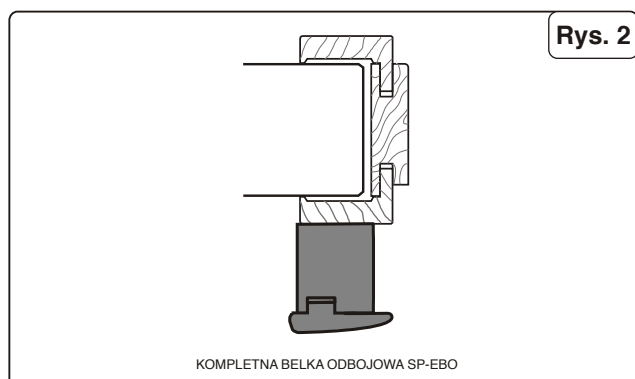

Rys. 2

4. Przytnij szynę aluminiową na odpowiednią długość sugerując się wymiarami znajdującymi się w tabeli poniżej.

5. Zamontuj wszystkie elementy w szynie zgodnie z instrukcją jednoskrzydłowego systemu przesuwne (według załączonej instrukcji montażu).

6. Wykonaj wiercenia co min. 50 cm w szynie i maskownicy wiertłem 3-4 mm zaczynając i kończąc w odległości nie mniejszej niż 10 cm od końców szyny. Następnie rozwić otwory w szynie aluminiowej wiertłem o śr. 6 mm.(rys.2)

7. Skręcamy kątowniki z uchwytem szyny (rys. 3.).

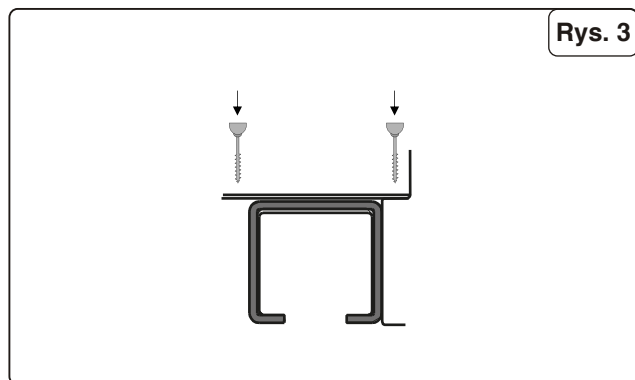

Rys. 3

8. Nasuń na szynę uchwyty w takiej ilości aby po rozłożeniu występowały co 50 cm zaczynając i kończąc w odległości nie mniejszej niż 10 cm od końców szyny aluminiowej.

9. Za pomocą kołków (nie znajdujących się w zestawie) mocujemy zamontowane uchwyty do ściany (rys. 4.).

10. Postępując zgodnie z instrukcją montażu systemu przesuwne zamontuj wszystkie elementy systemu w skrzydle drzwiowym.

11. Zamontuj pochwyty w skrzydle.

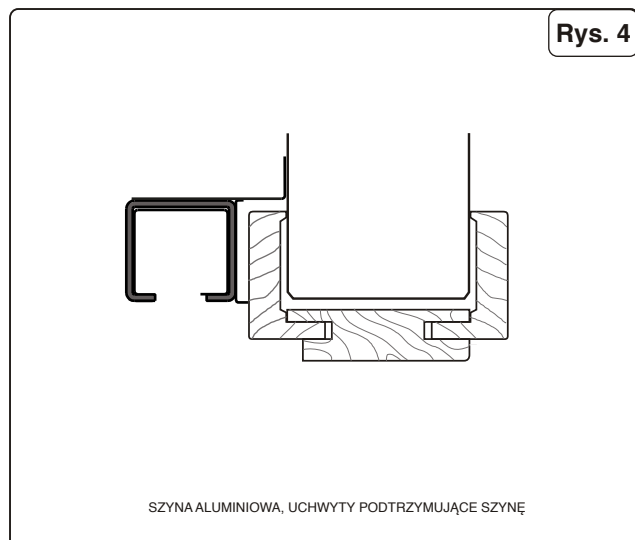

Rys. 4

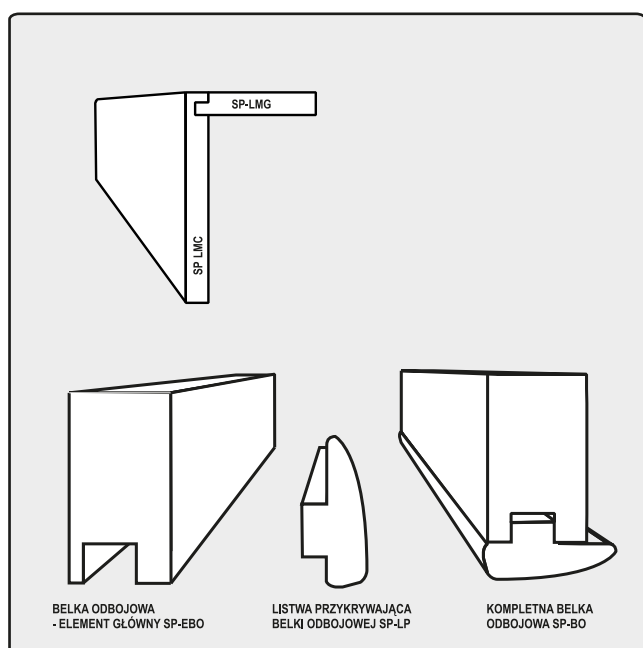
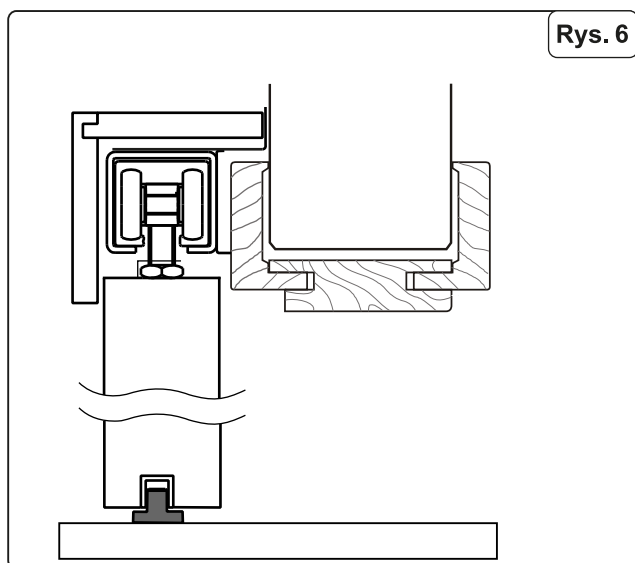
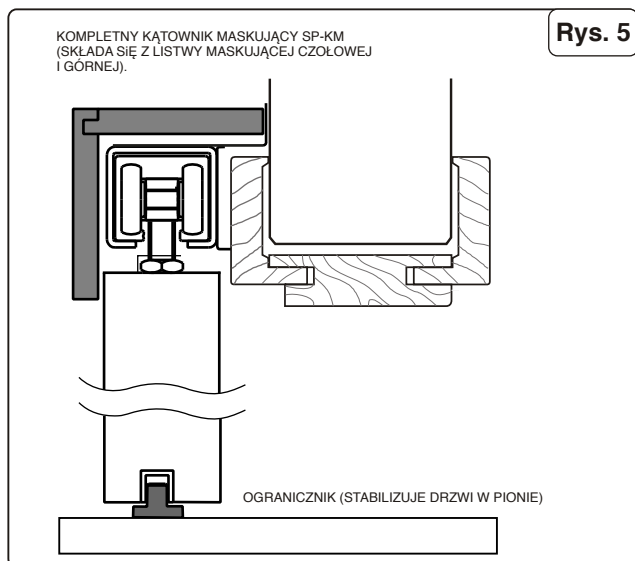

12. Skrzydło drzwiowe przesuwne zamontuj na wózkach jezdnych w szynie aluminiowej. Wcześniej w skrzydle drzwiowym przesuwным zamocuj podwiesia w ilości dwóch szt./skrzydło drzwiowe. (rys.4)

13. Za pomocą śrub nastawnych znajdujących się przy wózkach jezdnych systemu przesuwного, ustaw w poziomie i pionie skrzydło drzwiowe tak aby dolegało do belki odbojowej. W tym celu dodatkowo posłuż się poziomcą.

14. Na zamontowaną wcześniej szynę aluminiową nałóż od góry kompletny kątownik maskujący SP-KM (rys. 5)

15. Za pomocą krótkich wkrętów przykręć maskownicę do szyny w miejscach wcześniej wykonanych wierceń.

16. W celu prawidłowego funkcjonowania drzwi (otwarcie/zamknięcie) zamontuj do gotowej podłogi (kafelka, panel podłogowy Classen, wykładzina itp.) ograniczniki stabilizujący skrzydła drzwiowe w pionie przy pomocy wkrętów (rys. 5). Ogranicznik stabilizujący przytwierdź na wysokości opaski wykończeniowej tunelu ościeżnicy regulowanej, tak aby po otwarciu czy zamknięciu drzwi nie był on widoczny.

17. Na wąską płaszczyznę listwy odbojowej naklej trzy sztuki (załączone w opakowaniu) odbojnika silikonowego samoprzylepного (rys. 6). Odbojniki naklej w odległości nie mniejszej niż 50 cm od siebie.



Tabela wymiarów

element	Szerokość drzwi (mm)					sztuk	uwagi	
	644	744	844	944	1044			
SP-KM	kątownik maskujący	1360	1560	1760	1960	2160	1	przycina Classen
szyna	szyna aluminiowa	1320	1520	1720	1920	2120	1	przycina montażysta

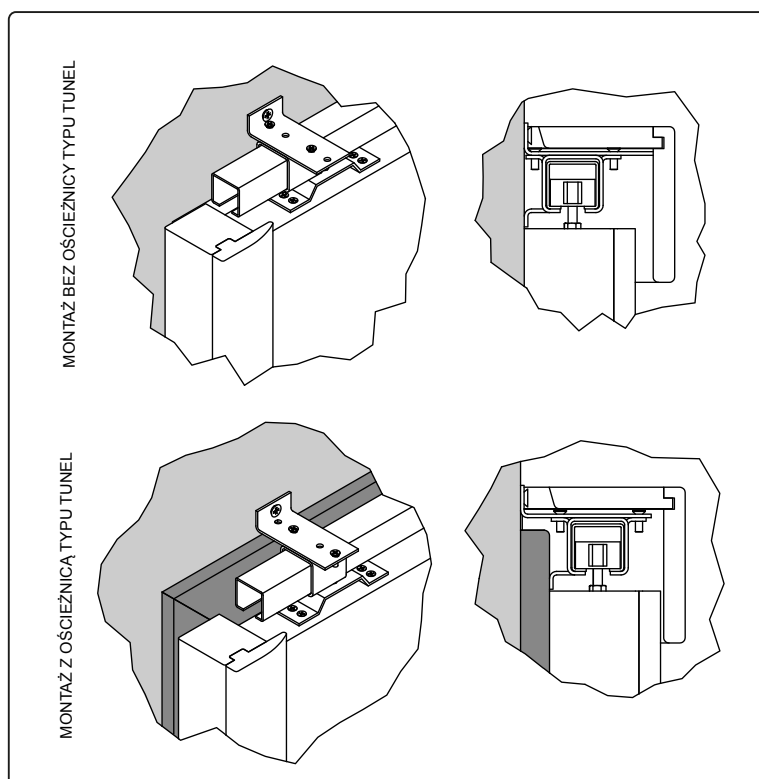
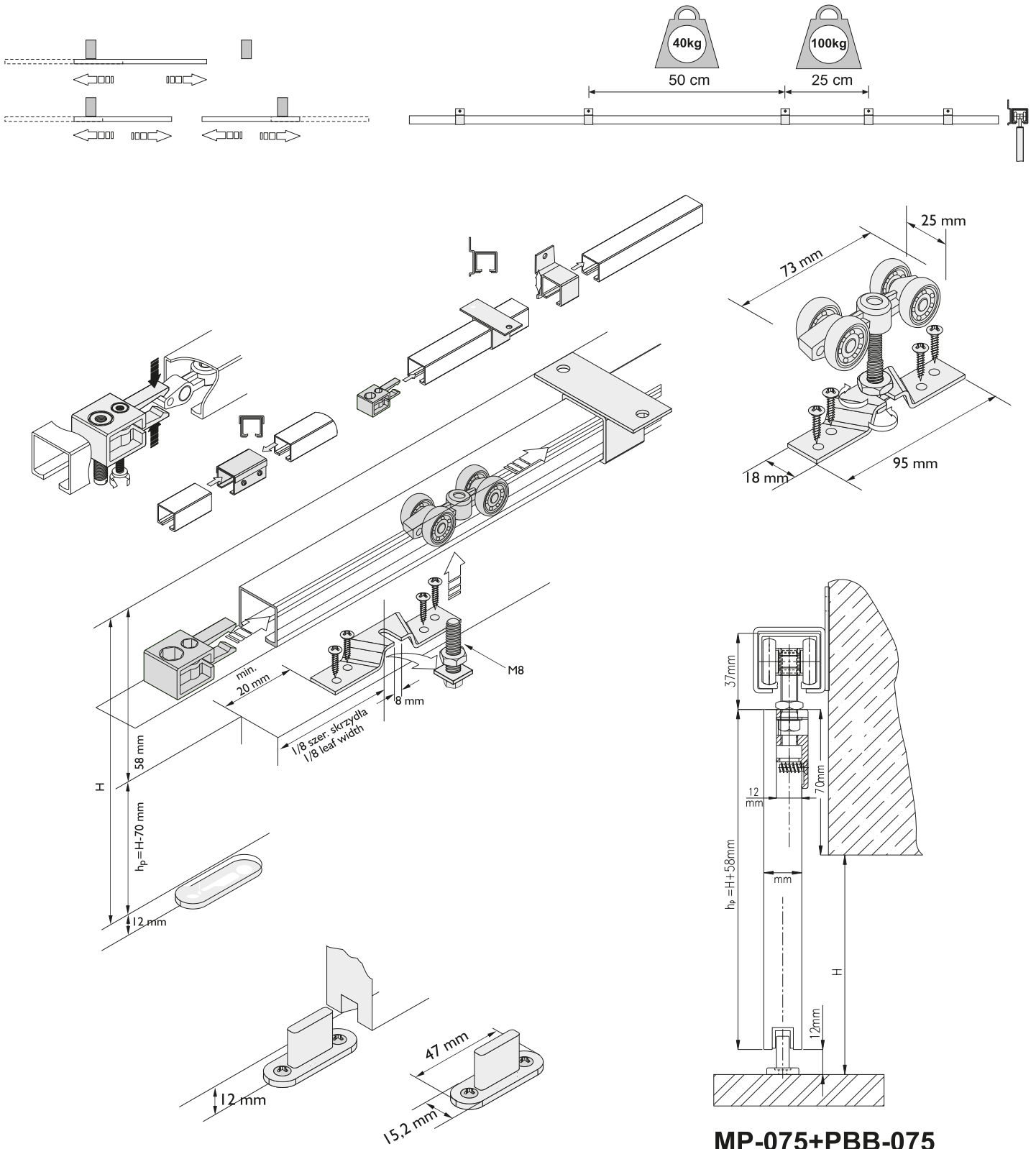

MP-075+PBB-075