INSTRUKCJA MONTAŻU

systemu kasetowego INTERDOOR

oraz kasetowo – teleskopowego INTERDOOR



Wydanie 01/2013

inter
door®

INTERDREX Sp. z o.o.
Bieszkowice 45, 84 – 206 Nowy Dwór Wejherowski
tel. +48 58 572 26 50, 572 26 52
fax: +48 58 572 26 70, 572 26 80
www.interdoor.pl

ELEMENTY WYKOŃCZENIOWE DO SYSTEMÓW KASETOWYCH - ZESTAWIENIE

SYSTEM KASETOWY POJEDYNCZY DO SKRZYDEŁ DREWNIANYCH/TAFLI SZKLANYCH

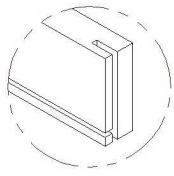
<p>Belka górna 2 szt.</p> 	<p>Belka boczna 2 szt.</p> 	<p>Odbojnica 1 szt.</p> 	<p>Uszczelka odboju 2 szt.</p>
			<p>Uszczelka szczotkowa 3 lub 4 szt. (w zależności od rozmiaru drzwi)</p>

SYSTEM KASETOWY PODWÓJNY DO SKRZYDEŁ DREWNIANYCH/TAFLI SZKLANYCH

<p>Belka górna 2 szt.</p> 	<p>Belka boczna 4 szt.</p> 	<p>Uszczelka szczotkowa 6 szt.</p>
---	--	--

SYSTEM KASETOWO - TELESKOPOWY POJEDYNCZY DO SKRZYDEŁ DREWNIANYCH

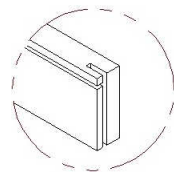
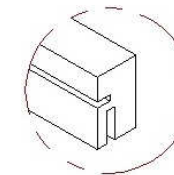
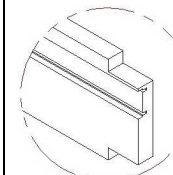
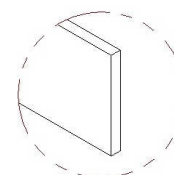
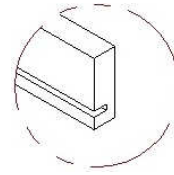
<p>Belka górna 2 szt.</p> 	<p>Belka boczna 2 szt.</p> 	<p>Odbojnica 1 szt.</p> 	<p>Listwa maskująca 1 szt.</p> 
<p>Listwa z nafrezowaniem pod uszczelkę 2 szt.</p> 	<p>Uszczelka odboju 2 szt.</p>	<p>Uszczelka szczotkowa 3 lub 4 szt. (w zależności od rozmiaru drzwi)</p>	<p>Wkręty $\phi 3,5 \times 25$ mm (do montażu listew) 10 szt.</p>

SYSTEM KASETOWO - TELESKOPOWY PODWÓJNY DO SKRZYDEŁ DREWNIANYCH

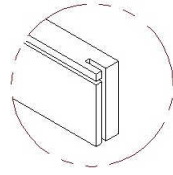
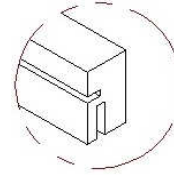
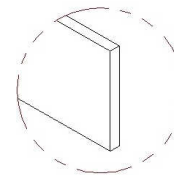
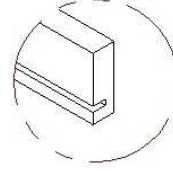
<p>Belka górna 2 szt.</p> 	<p>Belka boczna 4 szt.</p> 	<p>Listwa maskująca 2 szt.</p> 
<p>Listwa z nafrezowaniem pod uszczelkę 4 szt.</p> 	<p>Uszczelka szczotkowa 6 szt.</p>	<p>Wkręty $\phi 3,5 \times 25$ mm (do montażu listew) 20 szt.</p>

INSTRUKCJA MONTAŻU

Etap 1. Przygotowanie otworu w murze o następujących wymiarach:

SYSTEM KASETOWY POJEDYNCZY DO SKRZYDŁA DREWNIANEGO/ SZKLANEGO					
Rozmiar	60"	70"	80"	90"	100"
S0	1300	1500	1700	1900	2100
H0	2130	2130	2130	2130	2130
SYSTEM KASETOWY PODWÓJNY DO SKRZYDEŁ DREWNIANYCH / SZKLANYCH					
Rozmiar	2 x 60"	2 x 70"	2 x 80"	2 x 90"	2 x 100"
S0	2480	2880	3280	3680	4080
H0	2130	2130	2130	2130	2130
SYSTEM KASETOWO - TELESKOPOWY POJEDYNCZY DO SKRZYDEŁ DREWNIANYCH					
Rozmiar	60"	70"	80"	90"	100"
S0	1840	2140	2440	2740	3040
H0	2130	2130	2130	2130	2130
SYSTEM KASETOWO - TELESKOPOWY PODWÓJNY DO SKRZYDEŁ DREWNIANYCH					
Rozmiar	2 x 60"	2 x 70"	2 x 80"	2 x 90"	2 x 100"
S0	3560	4160	4760	5360	5960
H0	2130	2130	2130	2130	2130

S0 – szerokość otworu w murze [mm], H0 – wysokość otworu w murze [mm]

Etap 2. Skręcenie kasety wg załączonej odrębnej instrukcji producenta.

Etap 3. Montaż kasety w ścianie poprzez przykręcenie jej na przestrzał po obrysie oraz na dole przy przewodniku. Należy pamiętać o wypionowaniu całej kasety oraz w systemie podwójnym o ustawieniu dolnej krawędzi w linii prostej.

Etap 4. Usztywnienie kasety za pomocą pianki montażowej.

Etap 5. Obróbka murarska – wykończeniowa.

Etap 6. Przykręcenie uchwytów mocujących do skrzydła. Należy zwrócić szczególną uwagę na rozmieszczenie wkrętów w hakach montowanych na skrzydle Lukka, Siena, Derby, Livorno ze względu na bezpośrednią bliskość szyby konstrukcyjnej (w takim przypadku zaleca się stosowanie przeciętego zawiesia – zob. Rys. 1). W przypadku tafli szklanej uchwyty należy montować zgodnie z załączoną instrukcją producenta.

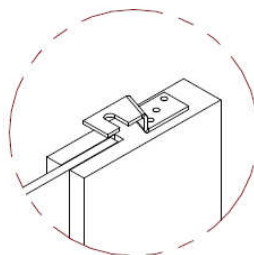

Rys. 1 Montaż przeciętego zawiesia w skrzydłach, gdzie elementem łączącym jest szyba

W systemie kasetowo – teleskopowym na skrzydłach drewnianych należy zamocować wkrętami listwy z nafrezowaniem pod uszczelkę oraz listwę maskującą (zob. Rys. 2 i 3).

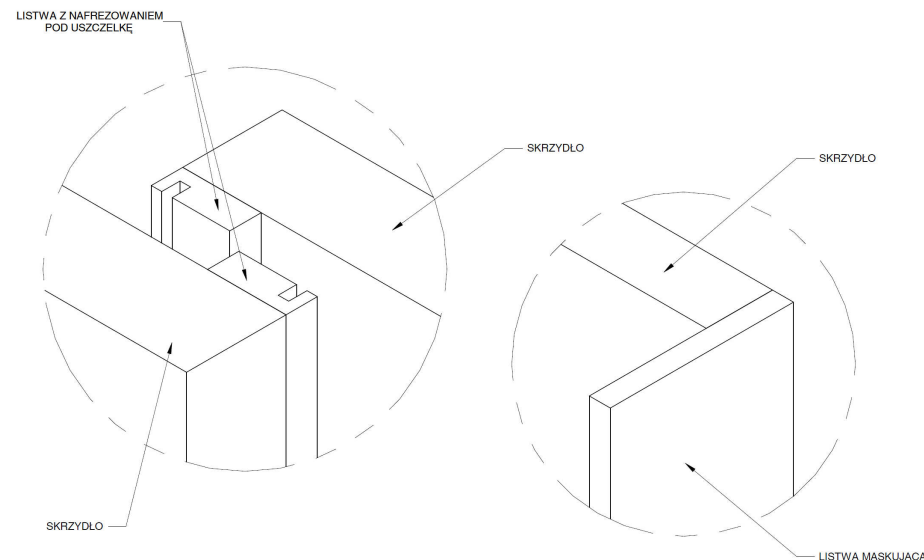

Rys. 2 Montaż na skrzydłach listwy z nafrezowaniem pod uszczelkę

Rys. 3 Montaż na krawędzi skrzydła listwy maskującej

Etap 7. Montaż ograniczników ruchu skrzydła / skrzydeł.

Etap 8. Montaż ościeżnicy.

- Przymocowanie listwy szczotkowej w wyfrezowaniach listwy ościeżnicy.
- Nabicie listwy ościeżnicy na metalowe pióra kasety.
- Przyklejenie belki odbojowej (w systemie pojedynczym) do metalowej części kasety.

Etap 9. Montaż listwy wykończeniowych.

Etap 10. Rozmieszczenie i zamocowanie blaszki zaczepowej zamka hakowego (w przypadku systemu pojedynczego wyposażonego w zamek).

SYSTEM KASETOWY DO SKRZYDEŁ DREWNIANYCH / TAFLI SZKLANYCH

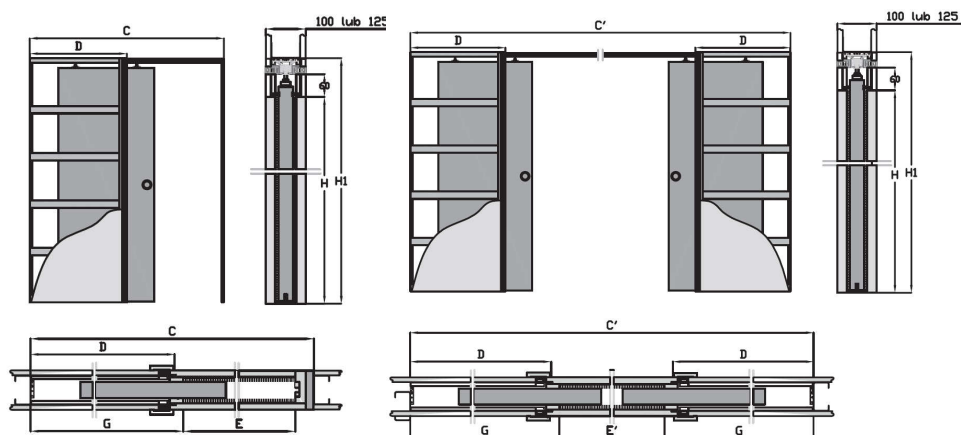

SYSTEM KASETOWO-TELESKOPOWY DO SKRZYDEŁ DREWNIANYCH



Tabela wymiarowa dla systemów kasetowych do skrzydeł drewnianych / tafli szklanych

S2	H2 (d)	H2 (s)	C	C'	D	E	E'	G	H	H1
612	2030	2008	1280	2460	640	570	1140	660	2020	2120
712	2030	2008	1480	2860	740	670	1340	760	2020	2120
812	2030	2008	1680	3260	840	770	1540	860	2020	2120
912	2030	2008	1880	3660	940	870	1740	960	2020	2120
1012	2030	2008	2080	4060	1040	970	1940	1060	2020	2120

Legenda:

- S2 – szerokość skrzydła drewnianego / tafli szklanej [mm]
- H2 (d) – wysokość skrzydła drewnianego [mm]
- H2 (s) – wysokość tafli szklanej [mm]
- H1 – wysokość całkowita systemu [mm]
- C, C' – szerokość całkowita systemu [mm]
- D – długość kasety [mm]
- E, E' – szerokość światła przejścia po założeniu ościeżnicy [mm]
- G – głębokość kasety po założeniu ościeżnicy [mm]
- H – wysokość światła przejścia [mm]

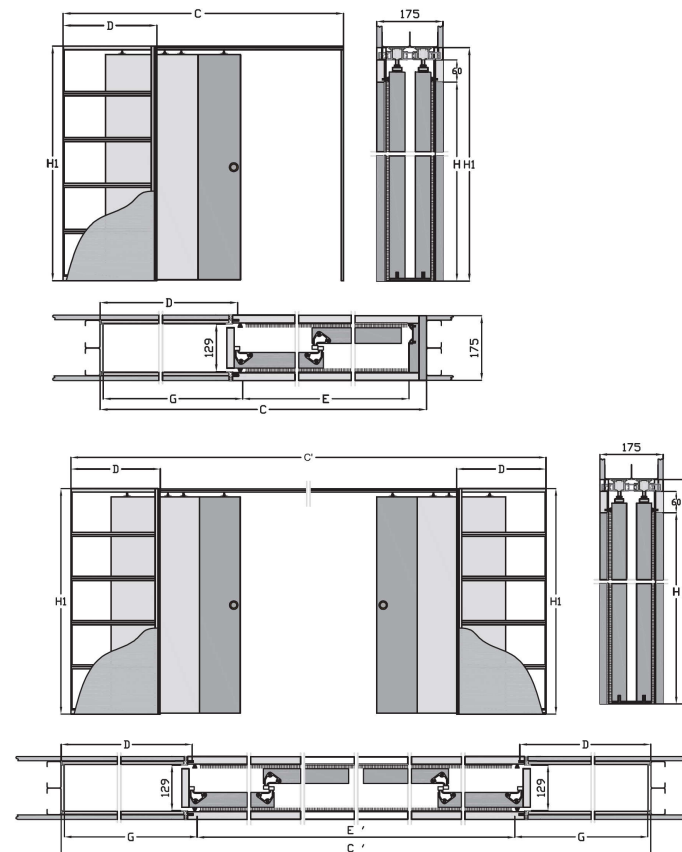
Tabela wymiarowa dla systemów kasetowo- teleskopowych do skrzydeł drewnianych

S2	H2 (d)	C	C'	D	E	E'	G	H	H1
612	2030	1820	3540	640	1110	2220	660	2020	2115
712	2030	2120	4140	740	1310	2620	760	2020	2115
812	2030	2420	4740	840	1510	3020	860	2020	2115
912	2030	2720	5340	940	1710	3420	960	2020	2115
1012	2030	3020	5940	1040	1910	3820	1060	2020	2115